

Profily ocelové otevřené tvářené za studena

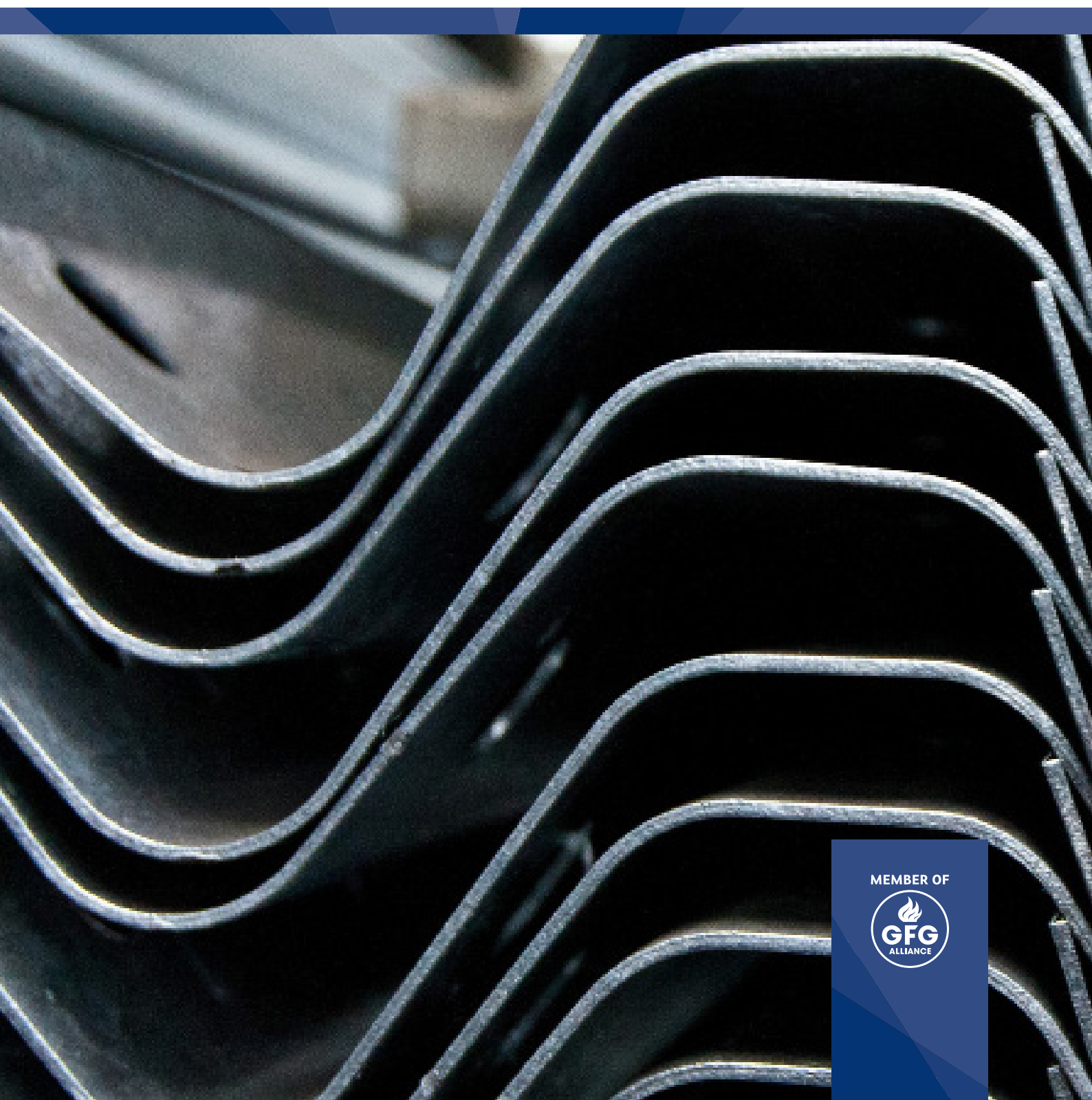

LIBERTY Ostrava
www.libertysteelgroup.com



MEMBER OF



Liberty Ostrava a.s. je tradiční český výrobce profilů ocelových otevřených, vyráběných z pásů válcovaných za tepla. Tenkostěnné profily ocelové otevřené vyráběné za studena postupným profilováním ocelového pásu na profilovacích linkách mají široké uplatnění v mnoha odvětvích průmyslu a ve stavebnictví. Použití je zvláště vhodné tam, kde usilujeme o snížení hmotnosti (zařízení, vozidel, strojů, stojanů, regálů, sloupů, ocelových konstrukcí, nosníků, vazníků atd.) a tím i snížení výrobních nákladů při dostatečné pevnosti a tuhosti, často jde také o lepší, efektivní vzhled výrobku nebo zařízení.

Základní nabídka otevřených ocelových profilů zahrnuje profily U, C a profil pažnice.

Rozšířená nabídka obsahuje profily pro výrobu silničních ocelových svodnic a jejich příslušenství, profil Z, profil pražec, vratový profil, profil omega.

Výrobní zařízení umožňuje výrobu profilů z pásů válcovaných za tepla i jiných tvarů a rozměrů, než je uvedeno v základní nebo rozšířené nabídce, ale vzhledem k charakteru výrobního zařízení tato výroba musí mít hromadný nebo sériový charakter.

Jsmo připraveni projednat, navrhnout, provést změny nebo zavést výrobu tenkostěnných profilů ocelových nových tvarů dle přání zákazníka, které neobsahuje náš výrobní program.

Jakosti oceli a rozměrové normy

Rozměrové normy a dodací podmínky

Pro dodávky U profilů ocelových otevřených tvářených za studena platí následující rozměrové normy a technické dodací podmínky:

DIN EN 10162:2003 (DIN 59413:1976 a DIN 17118:1976)

ČSN EN 10162:2004 (ČSN 42 6963:1988, a ČSN 42 0121:1975)

Ostatní profily jsou vyráběny a dodávány podle technických podmínek společnosti Liberty Ostrava a.s.



Základní nabídka jakosti oceli pro výrobu profilů ocelových otevřených

Profily ocelové otevřené jsou v převážné míře vyráběny z ocelového pásu z konstrukčních jakostí ocelí s minimální mezi kluzu 235 MPa.

Profily ocelové otevřené z výše pevných a mikrolegovaných ocelí je možné vyrábět po dohodě v závislosti na požadovaném množství a rozměru výchozího materiálu (tj. rozvinuté šířky požadovaného profilu).

Konstrukční oceli	ČSN EN 10025-2; DIN 17100	S235JR, S235JO; St 37-2, RSt 37-2, St 37-3
Konstrukční oceli s vyšší pevností	ČSN EN 10025-2; DIN 17100	S275JR, S275JO; St 44-2, St 44-3
Mikrolegované oceli	SEW 092; EN 10149-2	QStE 340 TM, QStE 380 TM; S315MC, S355MC, S420MC

Jakosti a normy pokračování...

Způsob dodávání

Dělení profilů ocelových otevřených na požadované délky se provádí řezáním na pile nebo stříháním pomocí prostřihovadla. Profily mohou být dodávány ve výrobních délkách, pevných délkách nebo v násobcích pevných délek v rozmezí od 4,0 m do 12,0 m. Pokud odběratel neuvede požadované délky, profily se dodávají v délkách výrobních.

Profily jsou ukládány do svazků svázaných vázacím drátem 5,5mm s maximální hmotnosti svazku 5 tun, které jsou opatřeny identifikačními štítky. Počet úvazů je standardně podle délky profilů 2 (pro min. délky) a 4 (pro max. délky).

Certifikáty a prohlášení o shodě

Certifikát	Název certifikační organizace
Systém managementu jakosti v oboru RW TUV	RW TUV Múnchen
Systém environmentálního managementu jakosti v oboru	RW TUV Múnchen
Tenkostěnné otevřené profily: Profil U rovnoramenný	TZÚS Praha
Tenkostěnné otevřené profily: Profil C, Profil Pažnice, Profil vratový	TZÚS Praha
Tenkostěnné otevřené profily: Profil sigma 100, Profil C 120x65	TZÚS Praha
Tenkostěnné otevřené profily: Svodnice	TZÚS Praha

Atest

Na požadavek zákazníka bude na dodávaný materiál zaslán atest podle ČSN EN 10204:1994.



Profily

Základní nabídka profilů ocelových otevřených

U profily rovnoramenné

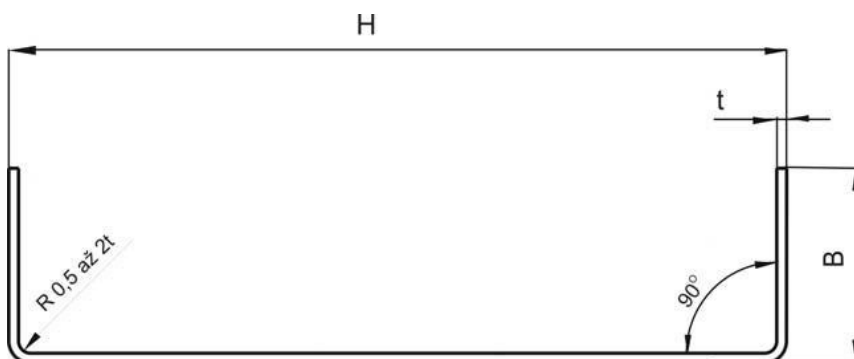

Profily U

[H] Rozměr stojiny [mm]	[B] Výška příruby [mm]	[t] Tloušťka [mm]	[H] Rozměr stojiny [mm]	[B] Výška příruby [mm]	[t] Tloušťka [mm]
U-50	25-40	3-5	U-128	38	2
U-54	45	3, 5-4	U-140	49-100	3-6
U-50	50	3-4	U-150	40-75	3-5
U- 60	30-60	2-5	U- 152	40	2, 5
U- 62	45	4	U- 160	40-80	2-6
U- 65	42-55	4, 5-5	U- 162	55	4-5
U- 70	30-50	3-4	U- 180	40-80	3-6
U- 80	30-80	2, 5-6	U- 200	50-100	3-6
U- 90	40-55	2-5	U- 210	49-50	4-6
U- 100	35-70	2-6	U- 220	60-100	4-6
U- 110	70-80	3-4	U- 238	50	5
U- 111	60	4	U- 240	60	2-4
U- 113	25-60	3	U- 250	60-100	5-7
U- 115	25	2-3	U- 272	50	2
U- 120	40-80	3-6	U- 300	40-100	4-6
U- 125	60-90	4	U- 320	40-100	6

Po dohodě s výrobním závodem je možné vyrábět profily U rovnoramenné i v jiných délkách stojin (max. 400 mm) a přírub (max. 100 mm). Rozvinutá délka profilu však nesmí u tlouštěk 2,0 mm překročit šířku 430 mm a u tlouštěk 3,0 až 7,0 mm šířku 850 mm a délka příruby nesmí přesáhnout dvojnásobek rozměru stojiny.

Rádusy ohybů mohou být v rozsahu 0,5 až 2 x tloušťka stěny profilu.

Výše uvedené profily je možné dodávat v rozmezí délek 4,0 až 12,0 m.

Profily pokračování...

C Profily

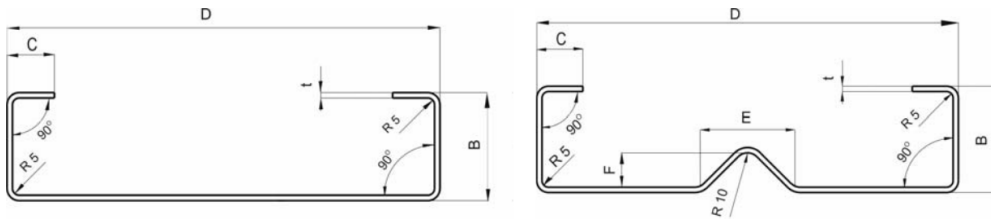

Profily C

[D] Rozměr stojiny [mm]	[B] Výška přírby [mm]	[t] Tloušťka [mm]
C-120	55	4
C-240	70	6
C-240	80	4
C-320	80	4
C-240 P	80	4
C-320 P	80	4
C-400 P	80	5
C-480 P	80	5

Poznámka:

Profily C s indexem „P“ jsou vyráběny v provedení s prolisem. Profil C 240 a C 320 může být vyráběn v provedení s prolisem i bez prolisu.

Rozšířená nabídka profilů ocelových otevřených

Profil pažnice

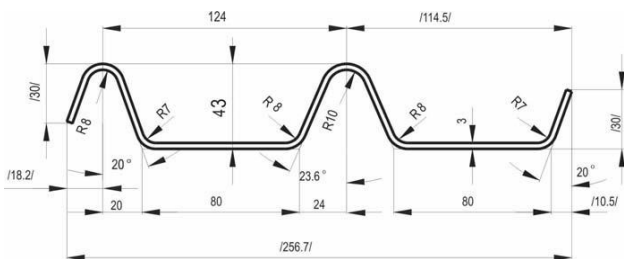

Č. profilu	Tloušťka stěny [mm]	Weight [kg/m]
61 009 30	3	8.24

Profil pažnice je vyráběn ve výrobních kampaních cca v jednoměsíčním intervalu.

Rozšířená nabídka profilů pokračování...

Profil pražec

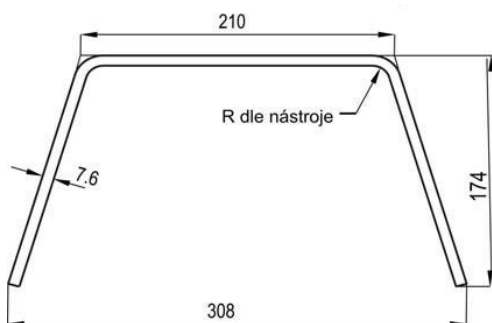

Č. profilu	Tloušťka stěny [mm]	Hmotnost [kg/m]
60 501 76	7,6	32,21

Profil Z

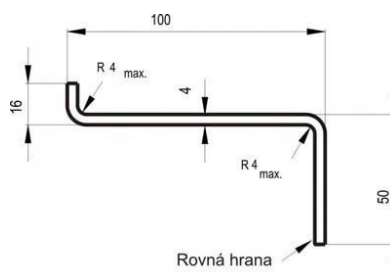

Č. profilu	Tloušťka stěny [mm]	Hmotnost [kg/m]
86 501 40	4	4,74

Profil vratový

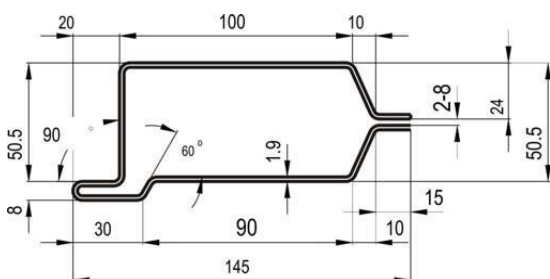

Č. profilu	Tloušťka stěny [mm]	Hmotnost [kg/m]
86 501 19	1,9	5,39

Profil omega

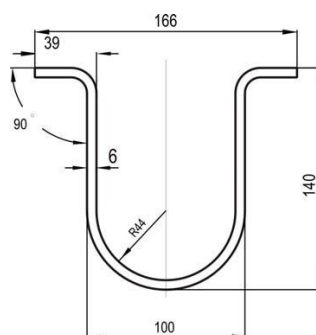

Č. profilu	Tloušťka stěny [mm]	Hmotnost [kg/m]
57 504 60	6	17,66

Profilů ocelové otevřené uvedené v rozšířené nabídce s výjimkou profilu pažnice jsou vyráběny podle náběhu zakázek v nepravidelných výrobních cyklech.

Profily ocelové otevřené pro výrobu silničních svodnic a jejich příslušenství



svodnice CZ	svodnice A NH	svodnice B NH	sloupek sigma 100
-------------	---------------	---------------	-------------------

Kromě výše uvedených profilů ze základní nabídky nabízíme i další profily jako spodní nosník AM and nosník MOTO či sloupky C 140x65x4; C 150x75x3,5; V 140x120x5

Profily ocelové otevřené svodnice jsou vyráběny jako kompletní nabídka silničních svodnic evropského standardu.

Specifikace údajů pro objednávku

Při zasílání poptávky nebo objednávky je třeba, aby obchodní partneři uvedli na objednávce (poptávce) následující technické a obchodní údaje:

Příklad údajů uváděných v objednávce	
Požadovaný výrobek	U profil ocelový otevřený tvářený za studena
Rozměr	U 100 x 50 x 5
Jakost oceli	S235JR dle EN 10025-2
Provedení povrchu	Válcovaný (as-rolled)
Požadované tolerance	ČSN EN 10162:2004
Délky profilů	4 - 12 m
Tolerance délky	0, +100
Max. hmotnost svazku	5 tun
Min. objednané množství	24 tun
Požadované atesty	Atest 3.1 dle ČSN EN 10204:1994
Termín dodání	Květen 2021

Kontakt

Europe

Liberty Commercial Czech Republic k.s
Vratimovská 689/117, 719 00 Ostrava (CZ)

ID: 05433266

VAT: CZ05433266

E: tomas.hamalcik@libertysteelgroup.com

T: +420 595 684 700

www.libertyostrava.cz

Pro další informace navštivte **www.libertysteelgroup.com**

Revize: červen 2022

